





## 8 SERIEN: 8.4SK

<http://tiny.cc/8seriesEN>

 MAX. LYFTKAPACITET	 ENGINE POWER	 HASTIGHET	 OLJEFLODE	 MAX. LYFTHÖJD
<b>1470</b> kg	<b>26</b> hp	<b>22</b> km/h	<b>52</b> l/min	<b>2,98</b> m

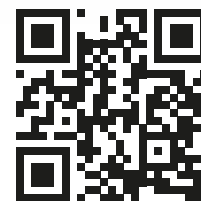

**ACI**  
ATTACHMENT  
CONTROL  
INTERFACE

**C**RUISE  
**C**ONTROL

Modell	8.4SK STEG V
Motor	Kubota V1505 - 4 -cylindrig - 1498 cc
Utsläppstandarder	Steg V och Tier 4 Final
Effekt (Iso brutto) / Vridmoment	26 hk / 93 Nm @ 1700 varv / min
Bränsle	Diesel
Drivning	Hydrostatisk OneDrive
Körhastighet (max.) <sup>1</sup>	11 - 22 km/h
Aux. hydraulikoljeflöde	52 l/min
Lyfthöjd max.	2,98 m
Tiplast, max. <sup>2</sup>	1840 kg
Lyftkapacitet rak, max. <sup>(3)</sup>	1470 kg
Brytkraft / 50 cm	1700 kg
Tryckkraft (c)	2050 kgf
Genomsnittligt marktryck (med standarddäck)	1025 kg/m <sup>2</sup>
Svängradie: insida/utsida	825/2090 mm
Standarddäck (traktorprofil)	26X12.00-12 ET-50
Vikt	1680 kg
Artikelnummer	C963035

Maximal hastighet som kan uppnås med tillgängliga däck med den största diametern, på en plan yta och när maskinen körs utan redskap.

(<sup>2</sup>) Tippgräns, när maskinen är rak, med bakvikter monterade och bom lyft precis från marken. Redskapets vikt ingår.

(<sup>3</sup>) Maximal last som kan lyftas precis från marken när maskinen är rak och med bakvikter monterade. Redskapets vikt ingår.

Obs: Se bruksanvisningen för det omfattande lastdiagrammet.

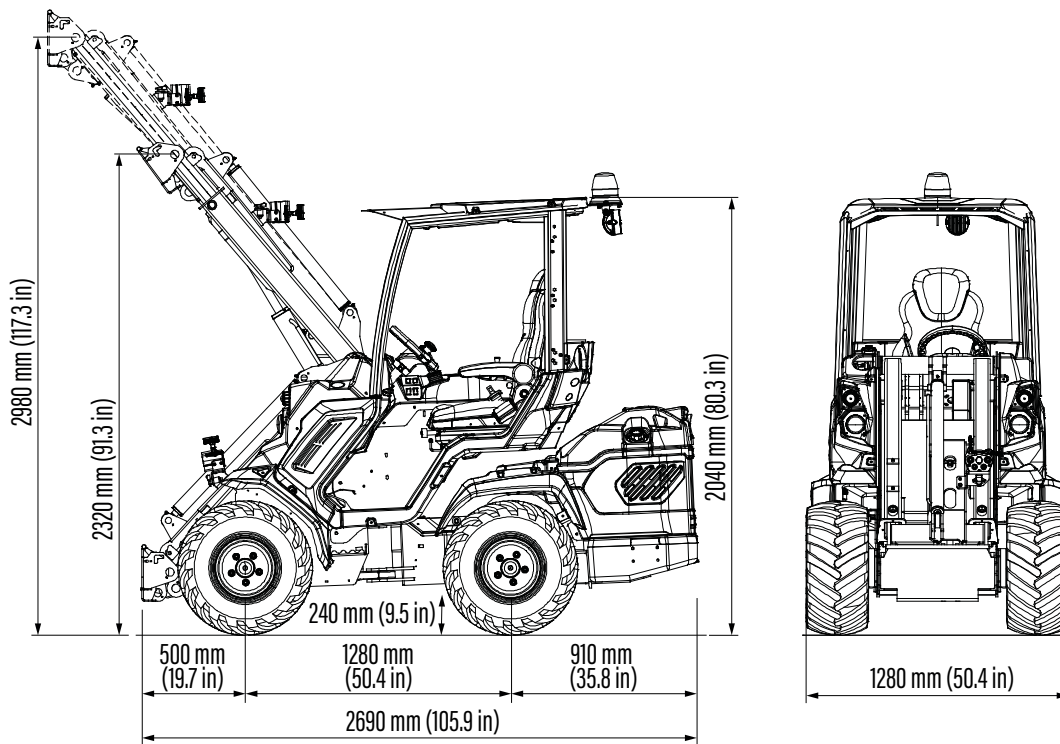

Däckstorlek	Höjd	Bredd
23x8.50-12	2020 mm	1070 mm
23x10,50-12 ET-25	2020 mm	1130 mm
26x12.00-12 ET-50	2040 mm	1280 mm
27x8,50-15	2080 mm	1070 mm
27X10.50-15	2080 mm	1150 mm

## FUNKTIONER

- Kubota V1505, 4 -cylindrig, dieselmotor, vattenkyld, elektrisk start
- Stage V och Tier 4 Final-kompatibel motor
- **OneDrive System:** DBS (Dynamic Block System), farthållare och diffspärr aktiverad med joystick
- ACI med multifunktions joystick (22 funktioner)
- Oförstörbara karosspaneler
- 2 hastigheter
- Hydrauliskt förarstyrd variabel drivning
- Hi-Flow (dubbla hydrauliska pumpar)
- Elektronisk parkeringsbroms
- Integrerade bakvikter
- Parallellföring med dubbel-H teleskopisk bom
- Radialkolv HD-hjulmotorer
- 4WD hydrostatisk Direct Drive-motor, proportionell servostyrning
- Hydrauloljekylare
- Hydraulisk multikoppling
- Ropsbåge med tak Nivå 1
- Digital display inkl. programmerad service
- Arbetsbelysning fram
- Ergonomisk, fullt justerbart säte, uppvärmd sits med armstöd och säkerhetsbälte